

» **SAMSON 2-akslede** PG II GYLLEVOGNE



- growing together



SAMSON 2-akslede PG II GYLLEVOGNE

SAMSON AGROs 2-akslede gyllevogn, PG II fås i størrelserne 16, 18 og 20 kubikmeter, der kaldes henholdsvis PG II 16, PG II 18 og PG II 20. De er lillebrødre til de 3-akslede PG II markgyllevogne, PG II 27, PG II 31 og PG II 35.

De 2-akslede PG II gyllevogne er ligesom de 3-akslede PG II udviklet til de professionelle brugere af gylleudbringningsudstyr. Det vil sige brugere, der stiller store krav til maskinernes kapacitet, effektivitet, holdbarhed og driftssikkerhed. Men også hvor nemme maskinerne er at betjene og vedligeholde.

PG II serien byder på mange nye spændende features, der rækker langt ind i fremtiden. De 2-akslede PG II gyllevogne er specielt velegnet til udbringning af gylle på mindre marker, meget bakket terræn eller marker, der ikke kan bære de store 3-akslede gyllevogne.

Ny konstruktion

De nye PG II-gyllevogne fra SAMSON AGRO har en meget enkel og stærk konstruktion. Der kan tilkøbes et affjedret træk, der kan holde til de kræfter, der forplanter sig i vognen fra traktoren. Tanken er placeret vandret på to gennemgående vanger. Tanken er desuden forsynet med to skvulpeskot, som øger stabiliteten, selv ved kørsel med reduceret last. Begge

dele giver en meget stærk og stabil gyllevogn, som man kan køre hurtigere med og dermed øge mængden af udkørt gylle pr. time.

Selvom tanken er vandretliggende, har den indvendigt en skrånende bund, der sikrer et optimalt tilløb til aflæsepumpen i forenden af gyllevognen.

Ny aflæsepumpe

SAMSON AGRO har udviklet en helt ny aflæsepumpe med høj kapacitet. Pumpen er en centrifugalpumpe, der har en enkel opbygning. Der er ingen kontakt mellem pumpens roterende pumpevinge og huset. Pumpen tåler derfor alle former for fremmedlegemer herunder sten, jern, plastic, og udmærker sig ved at være særdeles robust og have meget lave vedligeholdelsesomkostninger. Pumpen har en meget stor ydelse på op til 15.000 liter pr. minut. Det sikrer, at man kan udnytte den fulde kapacitet på selv de største redskaber, også ved lave motoromdrejninger.

Nyt pumpetårn

Pumpetårnet er meget kompakt opbygget. Returrør, hydraulikslanger med mere er integreret inde i pumpetårnet. Teknikken er hermed mere beskyttet mod slag og stød. Pumpetårnet består af to bevægelige led imod tre led på de tidligere versioner af pumpetårne fra SAMSON AGRO. De nye led er meget fleksible, og det er med til at gøre tårnet meget let og hurtigt at betjene. Pumpetårnet er endvidere udstyret med et dobbelt udskud for at gøre det mere kompakt uden at gå på kompro-



Markedsforskelle på udstyret

Vær opmærksom på, at der på de forskellige markeder kan være forskel på, hvad der er standardudstyr samt ekstra udstyr/tilbehør på PG II gyllevogne.

Det er SAMSON AGROs forsøg på at imødekomme forskellige traditioner for eller behov for gylleudbringningsudstyr på de enkelte markeder. Der kan desuden være forskel på, hvilket nyt udstyr der er frigivet til salg på de forskellige markeder. Endelig vil valg af for eksempel Slurry-Master styresystem have indflydelse på, hvilket udstyr og tilbehør der kan tilkøbes. Men dette vil være forklaret i prislisen.

mis med række-evnen. Den nye konstruktion af pumpetårnet gør det herved lettere at tømme gylletanke med overdækning og andre lagre under vanskelige forhold.

Arbejdslys (ekstraudstyr) er også fuldt integreret i pumpetårnet, hvilket sikrer en perfekt oplyst gyllevogn og maksimal beskyttelse af lygterne. Kameraet (ekstraudstyr) er som noget nyt placeret under pumpetårnet. Det sikrer et godt overblik under fyldning og gør det meget let at lægge pumpetårnet på

plads, når vognen er fyldt. Chaufføren slipper desuden for at sidde og dreje hovedet. Det letter de lange arbejdsdage i gyllesæsonen.

Tværsnitsarealet på fylderøret er øget med 30 procent i forhold til SAMSON AGROs eksisterende pumpetårn. Pumpetårnets hydraulik er desuden optimeret for at øge fyldepumpens kapacitet.



Pumpetårnet er mere kompakt. Det 6" store returrør er integreret i pumpetårnet. De to led køres ud med en teleskoparm.



Pumpetårnet er mere fleksibelt, så det nemmere kan køres ned i åbningen på overdækninger til gylletanke eller ned i gyllelagre under stalde.

Ny revolutionerende **Ejektor**

SAMSON AGRO har udviklet et helt nyt kraftfuldt ejektor-vakuumpumpesystem – herefter kaldet ejektor. Det er en robust pumpe, som kan pumpe alt, kræver meget lidt vedligehold, har meget lave driftsomkostninger og som ikke mister pumpeeffekt i dens levetid.

Ejektoren udnytter den såkaldte Venturi-effekt, der er opkaldt efter den italienske fysiker, Giovanni Battista Venturi, der beskrev effekten tilbage i 1800-tallet.

Venturi-effekten siger groft sagt, at "når en væske bliver sammenpresset, så accelererer den". Det sker eksempelvis, hvis et rør hvorigennem, der strømmer en væske, indsnævres. Herved vil hastigheden på væsken øges i det indsnævrede rør, og der vil opstå et vakuum omkring væsken.

SAMSON AGROs ejektor er en såkaldt Inline ejektor, hvis opbygning minimerer flowtab og optimerer vakuumdannelsen. Denne type ejektor er en meget anerkendt pumpeteknik inden for maritim- og offshore-sektoren. Systemets enkelthed og robusthed gør også ejektoren meget anvendelig, når der skal pumpes i særdeles vanskelige væsker.

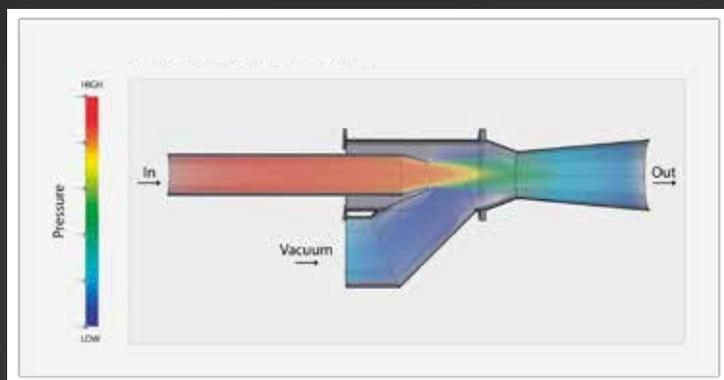

SAMSON AGRO Ejektor vakuumpumpesystem

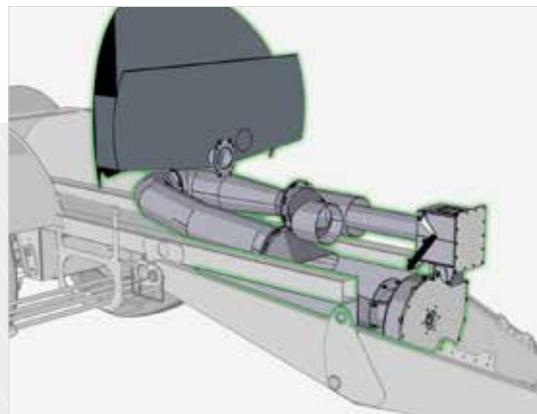
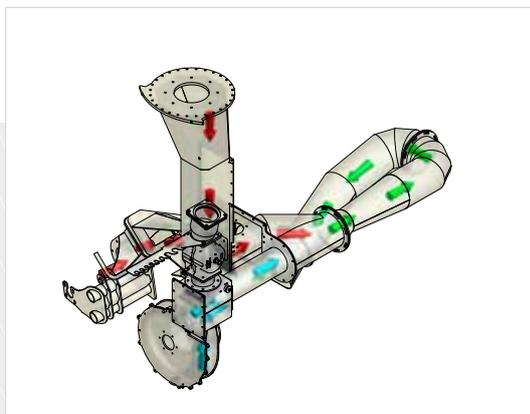

Principskitse SAMSON AGROs ejektor

Mere end bare en ejektor

For at drive SAMSON AGROs ejektor kræves en lille mængde gylle tilbageholdt i gyllevognen. Gyllen tilbageholdes i et reservoir inde i tanken. Hvis ejektoren ikke benyttes, kan denne tilbageholdelse frakobles. Ejektoren kan benyttes til at fylde vognen ved egen kraft via fyldestuds i siden af vognen eller til at ansuge centrifugalpumperne på fast fyldepumpe, SAP eller pumpeårn. Ved at benytte centrifugalpumperne opnås en højere ydelse på fyldesystemet. Ejektoren er forsynet med en sikkerhedsventil, der sikrer at gylle kun kan komme ind i tanken og ikke utilsigtet løbe ud igen.

Ingen reduktion i pumpeeffekt

Da ejektoren ikke indeholder nogle former for bevægelige dele, er den ikke udsat for slitage. Selv når der pumpes gylle med fremmedlegemer har disse fri passage igennem ejektoren. Det betyder, at ejektoren vil beholde sin samme høje kapacitet fra da den var ny selv efter mange års hård brug. Der er ikke behov for jævnlige renoveringer og reparationer, som er normalt på andre pumpe-systemer.

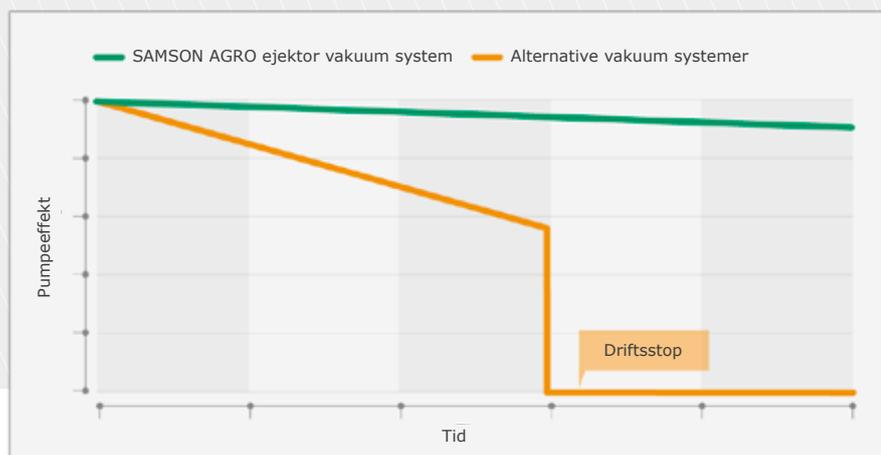

Fordele ved SAMSON AGROs ejektor

Fremmedlegemer:

- Tåler alle former for fremmedlegemer i gyllen. Sten, metal, plastic, træ og strikker/garn fra halmballer
- Behøver ingen stenfælde og snittesystemer for at "hakke" gyllen og fremmedlegemer
- Ingen utilsigtede stop og løbende vedligehold på grund af skarpe genstande i gyllen

Pumpe effekt:

- Særlig høj effekt. Da der ikke er vakuumbegrænsere i systemet er ejektoren i stand til at sætte et meget højt vakuum. Under optimale omstændigheder ned til -0,9 bar. Dette muliggør fyldning selv fra store dybder
- Maksimal ydelse op til 6.000 liter pr. minut i vand ved 1 meters løftehøjde. Ydelsen vil i praksis afhænge af fyldemetoden som benyttes, viskositet, løftehøjde, slangelængde og slange diameter
- Ingen risiko for overophedning af pumpesystemet. Ved fyldning ved meget højt vakuum er der ingen bevægelige dele som slides og ødelægges med reduceret kapacitet til følge
- Konstant ydeevne set over vognens levetid

Inline-ejektor-princip:

- Tanken på vognen udsættes ikke for vakuum. Det sikrer en let tankkonstruktion

- Ingen vakuum i tanken betyder, at gyllen ikke udvider sig under fyldning og sikrer, at tanken er 100% fyldt, når fyldningen er stoppet
- Ingen komplicerede ventiler og gummikugler til udluftning af tanken
- Hurtig "ansugning" af centrifugalpumper, da der kun suges i rørsystemet og ikke i tanken. Det sikrer en hurtig opstart af fyldningen
- Indbygget sikkerhedsventil. Ventilen sikrer, at der kun kan komme gylle ind i vognen og ikke ud af den igen. Derved forhindres det, at gyllen ikke utilsigtet kan løbe ud af vognen gennem fyldesystemet

Ejektoren:

- Simpelt rørsystem udført i stål S235. Det sikrer stor slidstyrke og lav vægt
- Der er en lav egenvægt på cirka 150 kg
- Ingen mekanisk bevægelige dele. Derved ingen slitage og risiko for ødelagte dele
- Ingen risiko for fejlbetjening/fejlstjustering, der ødelægger fyldesystemet

Service og vedligeholdelse:

- Kræver ingen påfyldning af smøre/kølemidler
- Kræver ingen daglig vedligeholdelse og inspektion
- Kræver ingen løbende renoveringer af pumpesystemet
- Rengøres og inspiceres en gang årligt





» Flere fyldemuligheder

PG II gyllevognen kan fyldes på flere måder. Disse læssemuligheder kan kombineres på forskellige måder. Kombinationsmulighederne kan ses i prislisten. De enkelte læssemuligheder er:

» EKSTERN FYLDNING



Ekstern fyldning
via fyldetragt.

» PUMPETÅRN



Pumpetårn med
teleskoparm.

» EJEKTOR



Fyldestuds.



Fyldepumpe med slange.



Et-leddet SAP-arm (SAP1) – med eller uden pumpe.

» EJEKTOR



To-leddet SAP-arm (SAP2) - med eller uden pumpe.



Direkte fyldning fra underjordisk lager.



Fyldning via fyldebragt.

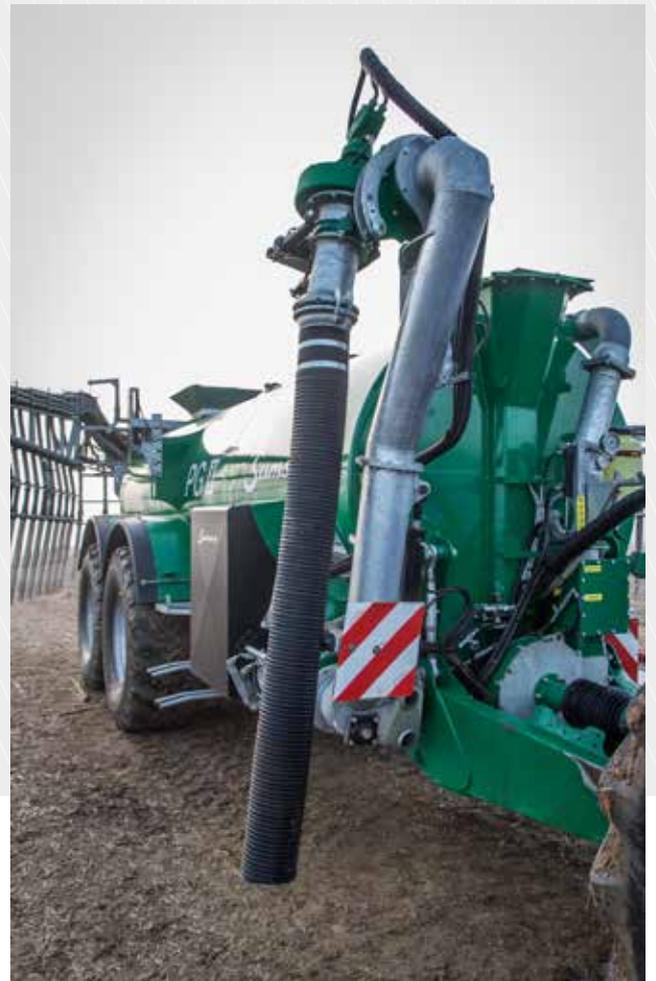

SAP2 med fyldeslange monteret.

» Helt nye fyldemuligheder med ejektor

Ejektorpumpen kan kombineres med flere forskellige fyldeløsninger. Der kan fyldes via en fyldestuds eller slange med fyldepumpe i siden af gyllevognen, via en et-leddet SAP-arm (SAP1) med eller uden pump, via en to-leddet SAP-arm (SAP2) med eller uden pumpe eller via pumpeårn med sugestuds.

SAP2 gør brugeren i stand til at tømme andre gyllevogne eller lastbiler med gylle, der ikke selv har aflæsepumpe, med PG II gyllevognen. Eller brugeren kan tømme sværttilgængelige gyllelagre under stalde eller laguner med PG II gyllevognen.

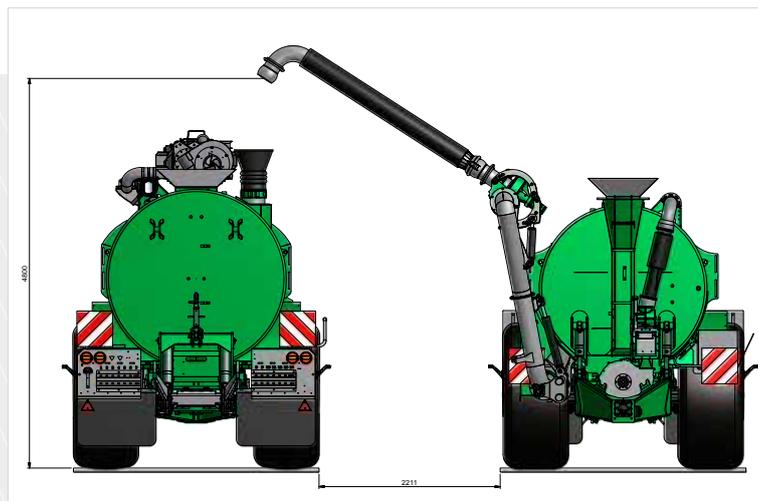

Tømning af anden gyllevogn eller lastbil

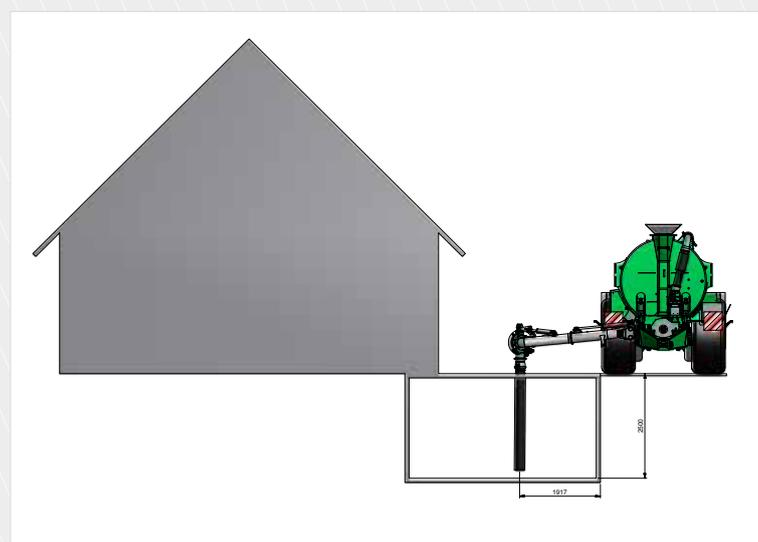

Tømning af gyllelager under stald

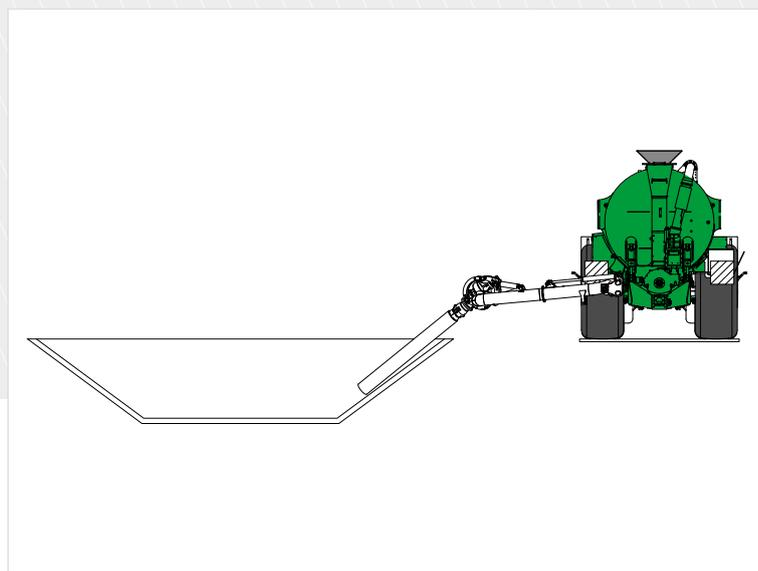

Tømning af gyllelagune

SAMSON AGRO

Styresystemer

» Læs nærmere om disse forskellige styresystemer i separat informationsmateriale.

Samson har udvidet sit produkt program af styresystemer således kunderne tilbydes alt lige fra et teknisk simpelt styresystem med få hydrauliske funktioner til et mere omfattende styresystem med mange hydrauliske funktioner.

SlurryMaster3000

SlurryMaster3000 er navnet på SAMSON AGROS mest enkle betjeningssystem. Med dette system kan alle vognens funktioner betjenes el-hydraulisk, uden føreren behøver at forlade førersædet. Systemet er opbygget på traditionel vis med kontakter, kabler og relæer, men uden nogen form for computer. Systemet er enkelt og let at overskue og dermed let at betjene. Systemet er modulopbygget, så man til enhver tid kan udstyre vognen med flere funktionaliteter, hvis dette ønske skulle opstå.





SlurryMaster6000

SlurryMaster6000 er navnet på SAMSON AGROs velkendte styresystem til gyllevogne. Systemet er specielt udviklet til SAMSONs gyllevogne og er et avanceret værktøj, som brugeren har meget gavn af i hverdagen. Med SlurryMaster6000 får føreren mulighed for at vælge en række automatiske funktioner, der gør det let og sikkert at betjene maskinen. Systemet kommunikerer via et CANBUS-system fra monitoren i traktorens kabine ned til gyllevognen. Dette er en yderst sikker kommunikationsmetode, der giver et meget robust system og et minimum af kabler i kabinen.

SlurryMaster8000

SlurryMaster 8000 er navnet på SAMSON AGROs nye touch screen styresystem til gyllevogne. Systemet er udviklet med føreren i centrum. Resultatet er blevet et let betjent system med en intuitiv og overskuelig brugerflade. Systemet er et selvstændigt system, der er udviklet udelukkende til at skulle betjene en gyllevogn, og derfor er der ikke gjort nogle kompromiser i forhold til at have valgt en standard platform, der skal passe til mange forskellige maskiner. Systemet er en udbygning af det velkendte SlurryMaster6000-styresystem.





» **Standard** udstyr

1. BPW hjulakser

Hjulene er monteret på specialdesignede, stærke BPW-aksler med integreret hastighedssensor som standard. Bremserne (410x180 mm er standard) er dimensioneret så, de til enhver tid kan overholde selv de strengeste lovkrav. Det store styreudslag 15 grader på akslerne sikrer sammen med den kompakte undervogn, der kun er 900 mm i bredden, en yderst manøvre-dygtig gyllevogn. Det reducerer køreskader i marken og dækslid på vejen. Det nye styretøj på akslerne består af et minimum af bevægelige dele, som giver færre smøresteder og minimal vedligeholdelse.

2. Store hjul

For at mindske rullemodstanden og opnå en større trædeflade er PG II-gyllevognene forsynet med store hjul. De har en diameter på 165 cm. Det reducerer behovet for trækraft og forlænger dækkets levetid. Det giver endvidere færre køreskader og et mindre marktryk.



Tyske BPW har leveret de specialdesignede hjulaksler til PG II-gyllevognene.



De store hjul giver mindre rullemodstand.



3. LED-lys, stænklapper og PTO

Alle PG II-gyllevogne er forsynet med LED-lys med høj driftssikkerhed og minimalt vedligehold. Der er desuden monteret stænklapper som standard på alle vogne, så redskaberne ikke svines til af jord fra dækkene.

En Waltersheid PTO aksel er standard. Den udmærker sig ved at have lange service- og vedligeholdelsesintervaller.

4. Hydraulisk tilkobling

Der er gjort plads til hele 14 udtag til hydraulikkoblinger og centralsmøringskoblinger bag på gyllevognen. De er placeret på hver sin side af gyllevognen under baglygterne for at undgå, at man skal ind imellem vogn og redskab for at montere hydraulikslangerne.

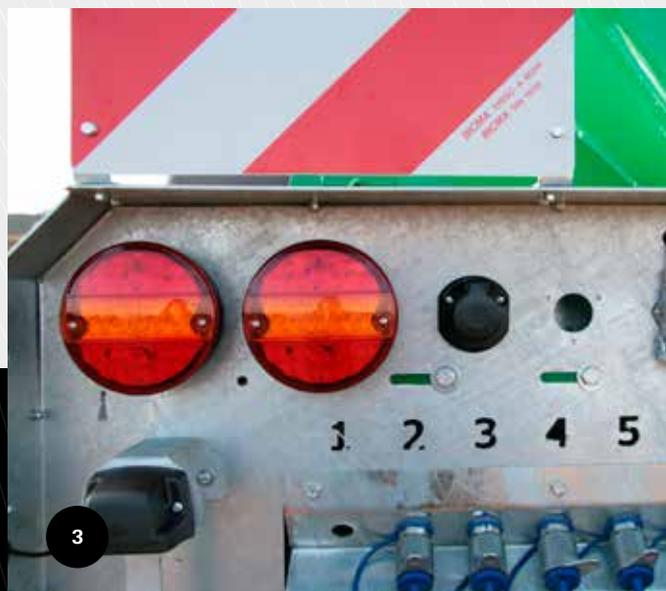

PG II er forsynet med LED-lys og stænklapper som standard.

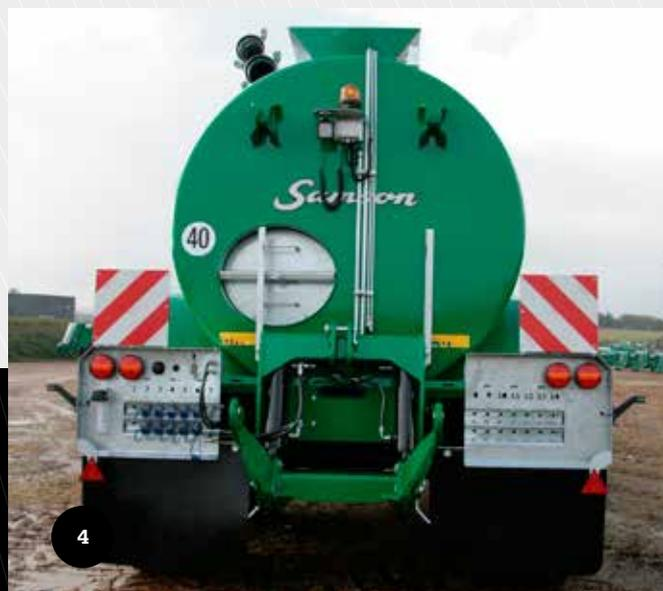

Hydraulikkoblingerne er placeret, så der er nem adgang.

» Extra Udstyr

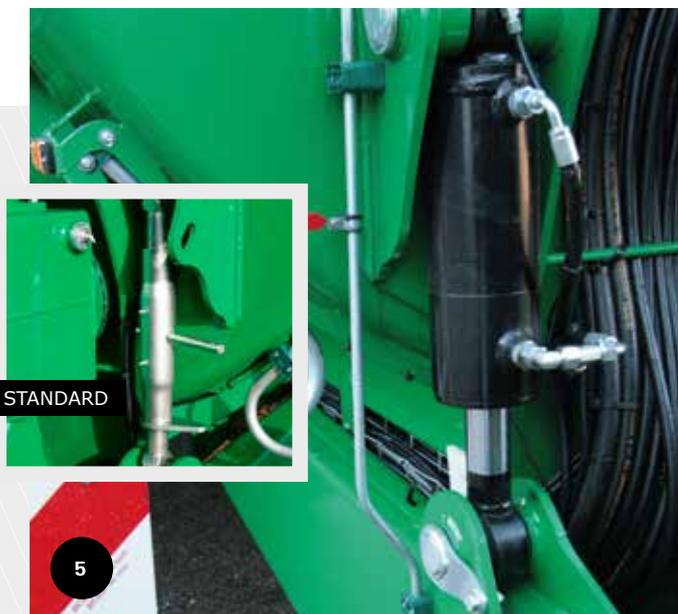

Den affjedrende træktriangel giver optimal kørekøkomfort. Den kan desuden justere trækthøjden.

5. Affjedret, justerbar træktriangel med støttefod

Der kan tilkøbes en affjedret, justerbar træktriangel til de 2-akslede PG II gyllevogne. Den absorberer stød fra såvel vogn som traktor, så kørslen bliver mere jævn. Den øger desuden holdbarheden af gyllevognen, da den reducerer stødbelastninger i undervognen.

Trækthøjden på vognen kan justeres, så man til enhver tid kan sikre en optimal sammenkobling mellem traktor og vogn. Under fyldning af gyllevognen kan den affjedrende, justerbare træktriangel sørge for, at tanken står vandret, så den kan fyldes helt op. Under tømning af vognen, kan den sørge for, at forenden sænkes, så der kommer yderligere et fald mod aflæsepumpen.

En integreret hydraulisk støttefod på træktriangel sikrer nem af- og påspænding af vognen, når den er parkeret.

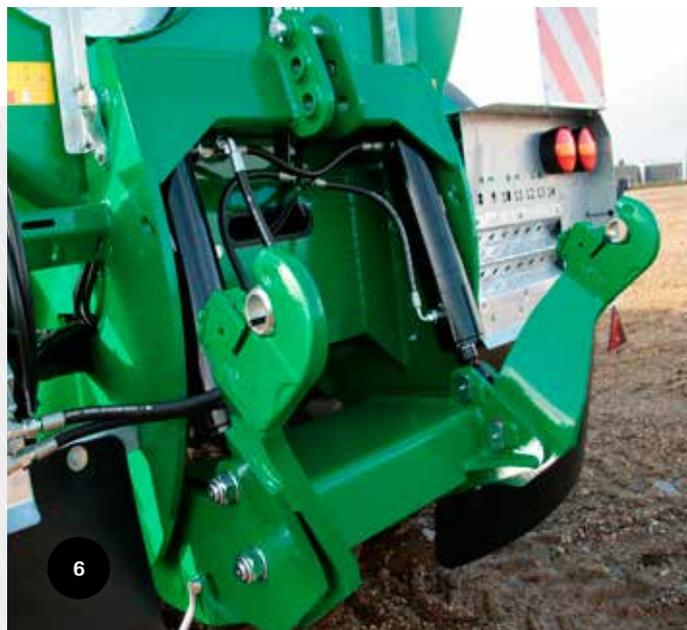

Den nye lift kan løfte ni ton i vandret position og trykke fem ton.

6. Trepunktslift

SAMSON AGRO har udviklet en helt ny trepunktslift til PG II. Den har en øget løftekapacitet og løftehøjde. Den øgede løftekapacitet imødekommer fremtidens krav om større og tungere redskaber. Øget løftehøjde giver optimal frihøjde mellem redskab og grundplan både under transport men også i marken. Man kan for eksempel nemmere køre ind og ud af markerne, uden at redskaberne går imod jorden.

Liften er ikke længere boltet på vognen, men svejset på selve undervognskonstruktionen. Herved undgås efterspænding af liften. Det er en mere stabil og solid konstruktion.



SAMSON AGROs automatiske dæktryksregulering er et 2-kreds system med lukkeventiler i hvert hjul.

7. Dæktryksregulering

PG II gyllevognene kan forsynes med automatisk dæktryksregulering, så føreren for eksempel kan indstille et mark- og vej dæktryk, som så vælges, når han kører fra den ene type underlag til den anden. Det kan også indstilles efter jord- og afgrødetype. På den måde reduceres tryk- og køreskader mest muligt.

Kompressoren har en ydelse på 3300L/min. Systemet er et 2-kreds system med lukkeventiler i hvert hjul, som har den fordel, at der kun er tryk på drejeledene når trykket reguleres. Herved minimeres slitage på drejeled i hjulnav.

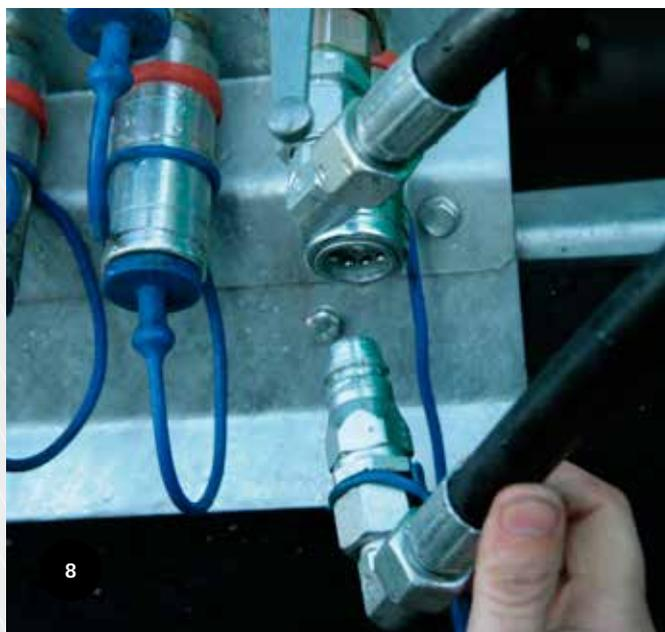

Der er forbedrede tilkoblingsfunktioner mellem vogn og redskab med de nye "push and pull" lynkoblinger.

8. "Push and pull" lynkoblinger

Det er muligt at tilkøbe lynkoblinger til hydraulikken af typen "push and pull", hvilket betyder, at hydraulikslanger kan tages af ved blot at rykke i dem, og bare skubbes i med et tryk.

Der er plads til 14 udtag, der er nummererede for at undgå sammenkoblingsfejl. Koblingerne er vendt 45 grader mod jorden for at undgå skarpe knæk på slangerne.



Derfor skal du købe en

PG II GYLLEVOGN

» Lang levetid

Stærk konstruktion

- Tanken er fremstillet i 5mm stål
- Gennemgående vanger
- Hjulconsollerne er fremstillet af Domex 600 højstyrkestål
- Fuldsvejset chassis
- Ny model af skvulplader i de tre rum i gylletanken, sikrer stabilitet også ved mindre last
- Affjedret, justerbar træktriangel absorberer stød og ryk
- Hjulene er placeret på siden af tanken - resultatet er et lavt tyngdepunkt. Det lave tyngdepunkt gør konstruktionen mere stabil, så den udsættes for mindre stress. Det forlænger levetiden på vognen
- Kan transportere tunge redskaber såsom slangebomme, græs- og sortjordsnedfældere
- Mindre korrosion - stærk overflade både indvendigt og udvendigt. Behandlet med epoxy indvendigt
- Ny Inline-ejektor læsepumpe med lang levetid
- Ny optimeret aflæsepumpe

» Høj effektivitet

Høj stabilitet - hurtigere kørsel og flere læs pr. time

- Hjulene er placeret på siden af tanken - resultatet er et lavt tyngdepunkt, der gør det muligt at køre hurtigere på vejen og i marken

- Store hjul, diameter på 165 cm, reducerer rullemodstanden
- Hydraulisk affjedringssystem - stabil kørsel
- Ny optimeret aflæsepumpe med høj aflæsningskapacitet
- Leveres med SM 80 kugletræk som standard

Effektiv arbejdsmaskine

- Muligt at bruge brede redskaber, såsom slangebomme, græs- og sortjordsnedfældere
- Ny kraftigere lift med øget kapacitet og øget løftehøjde
- Lynkoblinger til hydraulikken mellem vogn og redskab af typen "push/pull", der er nummereret
- Hurtigt skift fra én udstyrstype til en anden
- Nyt fleksibel pumpetårn, der nemt føres ned i overdækningsåbninger på gylletanke
- Øget kapacitet på pumpetårn
- Med pumpetårn kan føreren opholde sig i kabinen under fyldning

Effektive fyldeløsninger

- Via pumpetårn
- Via fyldepumpe med slange på siden
- Via SAP-arm - et eller to-leddet

Effektiv Inline-ejektor læsepumpe

- Stor kapacitet
- Kan pumpe selv vanskelige, tyktflydende og uhomogene væsker
- Mister ikke effekten på sigt



Effektiv centrifugalpumpe ved aflæsning

- Pumpen er klar til brug med det samme, hvor en vakuumpumpe har brug for tid til at opbygge vakuum
- Der kan håndteres mange forskellige væsketyper - færre stop i driften

Sikkerhed

- Specialdesignede BPW aksler
- Kraftigere bremses 410x180mm
- Elektronisk hjulstyring
- Hydraulisk støttben
- LED-lys
- Rotorblink og LED-arbejdslampe på bagende

» Optimal spredning af gylle - optimalt udbytte

- Centrifugalpumpen sørger for en mere præcis og pålidelig dosering i spredeudstyret (i den totale bredde af udstyret) end en vakuumpumpe
- Vognens vægt er lav i forhold til størrelsen, hvilket minimerer skader på marker og planter
- Tanken er bygget i sektioner, og den bagerste ende tømmes først. Det sikrer en høj vægtoverførsel til traktoren og minimerer risikoen for hjulspin samt skader på marken
- På grund af den høje af- og pålæsningskapacitet er der større chance for at kunne tildele gyllen og næringsstofferne herfra, når det er bedst for afgrøderne, og når vejret er bedst til at sprede gylle

» Lavt energiforbrug (diesel)

- Tankens vægt er lav trods størrelsen
- Der behøves mindre trækraft, da vognen tømmes bagfra først
- Effektiv centrifugalpumpe ved aflæsning. Pumpen er klar til brug med det samme, hvor en vakuumpumpe har brug for tid til at opbygge et tryk

» Lave vedligeholdelsesomkostninger

- Centrifugalpumpen er fremstillet af standardkomponenter og nye komponenter er tilgængelige overalt
- Aflæsningsrøret er galvaniseret og er boltet på vognen, så det nemt kan modificeres og udskiftes.

Ekstern fyldning

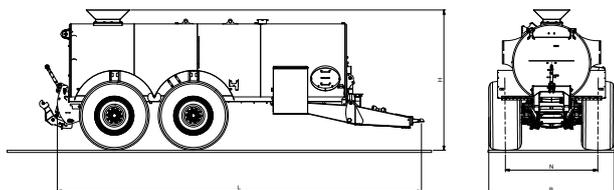

Pumpetårn

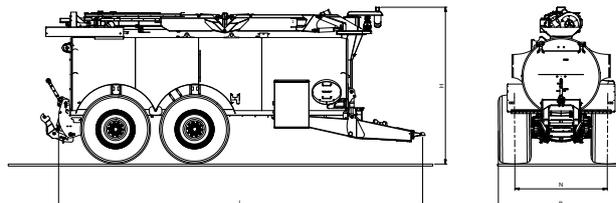

Ejektor

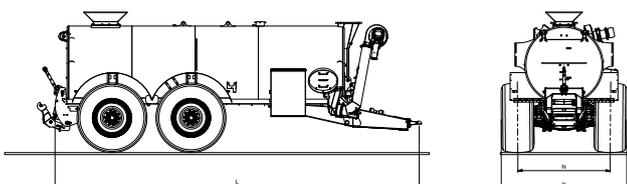

Pumpetårn og ejektor

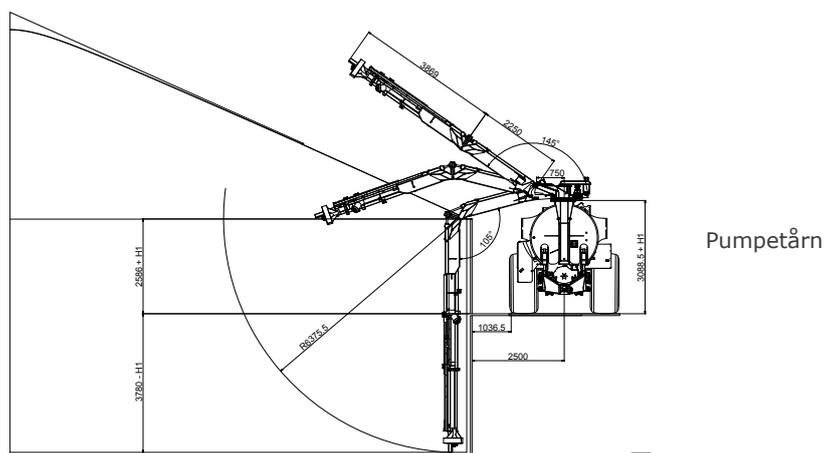
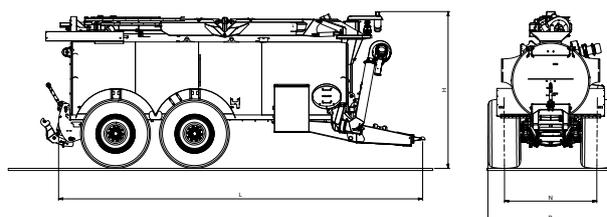

Mål i mm/Vognstørrelse		PG II 16	PG II 18	PG II 20
Længde	L	8600	8600	8600
Tankdiameter	Ø	1850	1950	2050
Højde*	H		4000	
Alliance 23,1-26 Type 329 16PR		2840	x	x
Alliance 650/60-30,5 Diagonal type 328 ET -25			2850	
Alliance 650/60-30,5 Radial type 380 ET -25			2850	
Alliance 710/55-R 34 Radial type 388 ET -25			2930	
Nokian 710/55 R34 ELS SB ET-50			2960	
Nokian 800/50 R34 ELS SB ET -15			2980	
Nav-vidde	M	2150	2150	2150
Egenvægt for grundmonteret vogn**, kg	M	8400	8600	8800
Bruttovolumen, kubikmeter***		16	17,8	19,8

* Max. højde med enten fyldetragt eller hydraulisk svingbar aflæsserrør med hydraulisk omskift

** Egenvægt for grundmonteret vogn udelukkende monteret med standardudstyr - uden fabriksmonteret ekstra udstyr og tilbehør

*** Ved tilbageholdelse af gylle til ejektor fratrækkes 0,5 kubikmeter